

شرکت ولف از این خرید شما تشکر میکند این محصول که با استاندارد بالا تولید شده است، اگر طبق این دستورالعمل ها استفاده شود و به درستی نگهداری شود، سال ها عملکرد بدون مشکل را به شما ارائه می دهد.

مهم: لطفاً این دستورالعمل ها را با دقت بخوانید. به الزامات، هشدارها و احتیاط های عملیاتی ایمن توجه کنید. از محصول به درستی و با احتیاط برای هدفی که برای آن در نظر گرفته شده است استفاده کنید. عدم انجام این کار ممکن است باعث آسیب و/یا آسیب شخصی شود و گارانتی را باطل کند، این دستورالعمل ها را برای استفاده در آینده ایمن نگه دارید

Refer to
instructions



1. ایمنی

⚠ هشدار! اطمینان حاصل کنید که هنگام استفاده از این چرخ دستی، بهداشت و ایمنی، مقامات محلی و مقررات عمومی کارگاه رعایت می شود. همیشه به طور یکنواخت با مرکز نقل بار تا حد امکان نزدیک به مرکز چرخ دستی بارگیری کنید.

- از چرخ دستی در محل کار مناسب استفاده کنید.
 - تrolley را مطابق با تمرین خوب کارگاه تمیز و مرتب نگه دارید.
 - از چرخ دستی برای هدفی غیر از آنچه که برای آن طراحی شده است استفاده نکنید.
 - روی چرخ دستی بایستید، از آن به عنوان نردبان استفاده نکنید یا به دیگران اجازه ندهید که بر روی چرخ دستی سوار شوند.
 - برای جلوگیری از حرکت ناخواسته چرخ دستی از قفل چرخ استفاده کنید.
 - در زمین ناهموار استفاده نکنید و از روی حاشیه ها یا پله ها رد نشوید - از رمپ استفاده کنید.
 - در صورت آسیب دیدگی قابل توجه از چرخ دستی استفاده نکنید و به چرخ ها توجه ویژه ای داشته باشید.
- کودکان و افراد غیر مجاز را از محل کار دور نگه دارید

2. مشخصات

Model No:wolf-a121
Overall Size (W x D x H):840 x 405 x 810mm
Shelf Size (W x D x H):790 x 400 x 80mm
Capacity:100kg (50kg/level)

3. مونتاژ

4.0.1. وصل کردن پست ها به سینی ها (شکل 1)

4.0.2. Lay one tray (the one with the four sets of castor holes on the bottom) on the floor and attach posts to the outside corners of the tray using 32 x M6 short bolt and nut sets.

4.0.3. **This step is NOT applicable for wolf-121 go to fig.3.** Attach the other tray to the inside top of the posts using 32 x M6 short bolt and nut sets (fig.2).

4.0.4. Put the trolley on its side and work on two posts at a time, for ease of assembly.

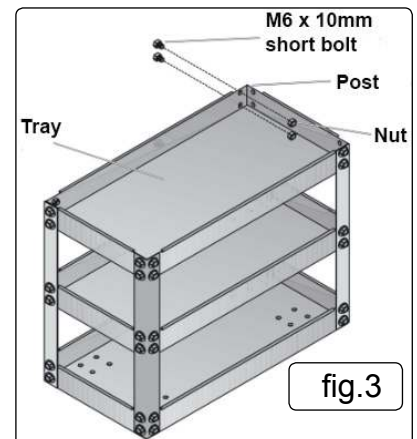
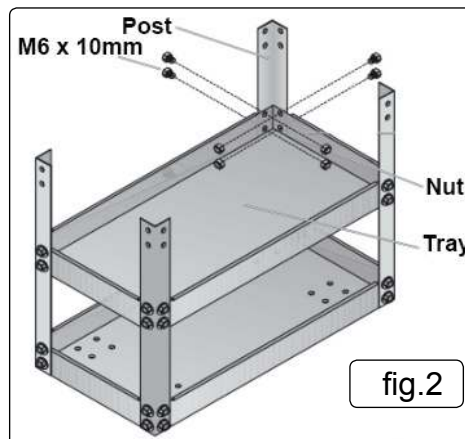
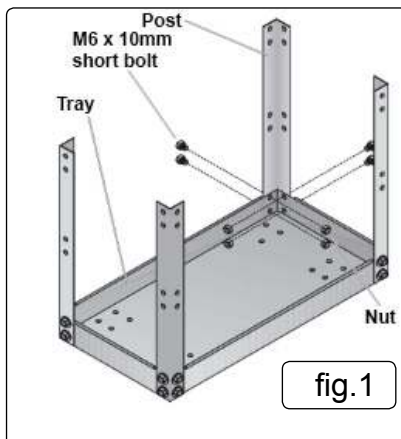

4.0.5. Attach the last tray to the inside top of the posts using 32 x M6 short bolt and nut sets.

4.0.6. The two holes on one end of this top tray are reserved for attaching the tubular steel handle using 2 x M5 long bolt and nuts.

4.0.7. Set the trolley on its side and work on two posts at a time for ease of assembly.

- 4.0.8. Bolt the castors to the trolley using 16 x M8 x 10mm wheel bolt and nut sets.
- 4.0.9. The braked castor needs to be at the handle end.
- 4.0.10. Check all fixings are tight before use.

5. تعمیرات و نگهداری

5.1. چرخ ها را به صورت دوره ای با یک روغن سبک روغن کنید. با یک پارچه مرطوب تمیز کنید. از پاک کننده های مبتنی بر حلال استفاده نکنید.

Parts support is available for this product. To obtain parts, please log on to www.wolf-tech.ir, email admin@wolf-tech.ir or telephone 09122617264



ENVIRONMENT PROTECTION

Recycle unwanted materials instead of disposing of them as waste. All tools, accessories and packaging should be sorted, taken to a recycling centre and disposed of in a manner which is compatible with the environment. When the product becomes completely unserviceable and requires disposal, drain any fluids (if applicable) into approved containers and dispose of the product and fluids according to local regulations.

Note: It is our policy to continually improve products and as such we reserve the right to alter data, specifications and component parts without prior notice.

Important: No Liability is accepted for incorrect use of this product.

Warranty: Guarantee is 12 months from purchase date, proof of which is required for any claim.

ir- karaj



0912 2617 264



09395738132



admin@wolf-tech.ir



www.wolf-tech.ir